

Montage EPDM dakbedekking



■ Vliegvuurbestendig, volledig waterdicht en UV-bestendig

EPDM is perfect geschikt voor het dakdekken van een plat dak.

Bij XXL Direct ontvang je 30 jaar garantie op het vliegvuurveilig gecertificeerd EPDM.



Diverse lijm, kit en primer op voorraad zodat je direct aan de slag kunt!



Volg de stappen in deze handleiding voor een optimaal resultaat.

Montage EPDM dakbedekking

Benodigheden checklist

- EPDM contactlijm
- EPDM lijmkit
- Kitspuit
- Evt. EPDM aandrukroller
- Ladder
- (EPDM) Schaar en/of stanleymes
- Zachte bezem / droge verfrroller
- Evt. grote PVC buis



Zorg ervoor dat het dak schoon en droog is en dat het gat voor de dakdoorvoer gemaakt is. Rol het EPDM uit en laat het aan alle kanten over de dakrand vallen. Laat het EPDM op deze manier een half uur liggen.

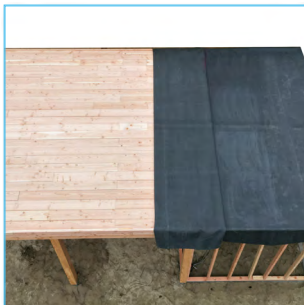
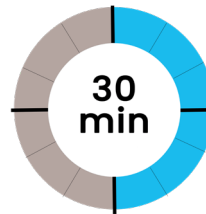

Sla het EPDM voor de helft terug over de breedte van het dak.



Of je nu voor contactlijm in spuitbus of blik hebt gekozen, het belangrijkste is dat de lijm op beide oppervlakten aangebracht wordt. Zowel op het EPDM als op het dak!

Spuit of rol een baan lijm, van circa 60 cm op het dak en vervolgens op het EPDM. Wacht tot het vingerdroog is, dus nèt niet meer plakt.



Er zijn verschillende manieren om het EPDM vast te plakken. Wij geven hier twee mogelijkheden aan.

Optie 1: leg een (PVC)buis onder het omgeslagen deel EPDM en rol deze vanuit het midden af. Zorg dat het zonder plooien gelegd wordt. Daarna goed aandrukken met bijvoorbeeld een zachte bezem of droge verfröller.

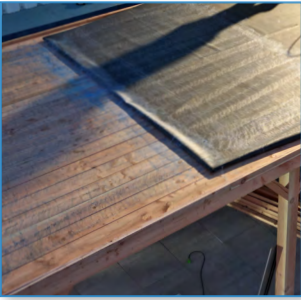

Optie 2: vouw vóór het terugslaan van het EPDM eerst de zijkanten circa 20 centimeter naar binnen. Daarna vouw je het EPDM tot de helft terug en zorg je dat het glad en strak ligt. Nu kan je met 2 personen, ieder aan een kant de gelijmde delen over elkaar schuiven/rollen.



Zo herhaal je (zowel bij optie 1 als 2) de stappen tot het halve dak verlijmd is. Dan sla je het andere deel EPDM terug en kun je de andere helft verlijmen.

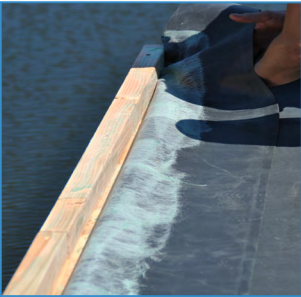

Bij de dakranden doe je hetzelfde, eerst het EPDM een stuk terugslaan, dan op beide oppervlakten lijm aanbrengen en wanneer het vingerdroog is, plak je de EPDM dakbedekking gelijkmatig terug over de gelijmde ondergrond.

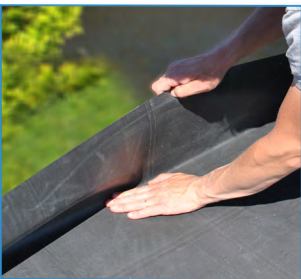

Werk steeds vanuit het midden en druk het EPDM goed aan zodat de permanente verbinding van de lijm tot stand komt.



Bij de hoeken vouw je het EPDM via de zijkanten, tegen de opstaande randen, naar de hoek. Er ontstaat dan een soort deuk/holte, die komt dubbel te liggen wanneer je de flap EPDM overslaat. Dan nog even goed rechtekken en aandrukken.

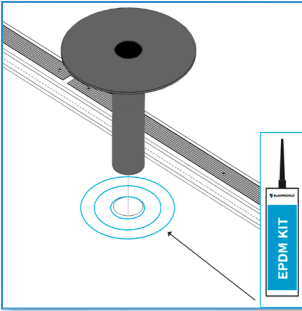

Nu kan je voorzichtig met een stanleymes of schaar de uitsparing in het EPDM maken voor de dakdoorvoer.

Met EPDM kit maak je 3 cirkels rillen op het gedeelte waar de ronde flap van de dakdoorvoer komt. Eén cirkel vlakbij de uitsparing, één in het midden en één bij de buitenste rand. Zo is de lijm mooi verdeeld en kan er geen lekkage ontstaan.



Druk de flap goed aan met een roller, zodat er een kleine hoeveelheid EPDM kit tussenuit komt. Veeg de overtollige kit weg met een stukje EPDM dakbedekking.

Vervolgens kan je de grove overtollige stukken EPDM rondom wegknippen, maar zorg ervoor dat er 1 cm uitsteekt.

Tot slot kan je het dak verder afwerken met onze daktrimmen!



Montage 2 gedeelten EPDM

Met dubbelzijdig EPDM Splicetape en EPDM primer

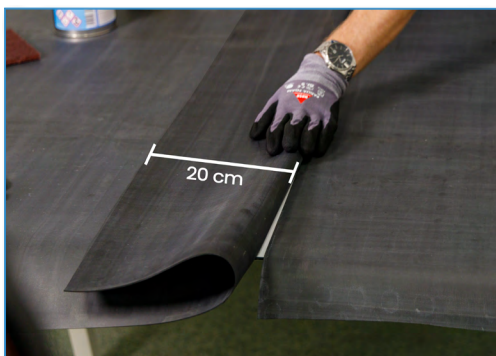

Soms ontcom je er niet aan dat je 2 gedeelten EPDM aan elkaar moet maken. Dat kan prima met onze EPDM dubbelzijdig rubber Splicetape en Blauwschild primer. Deze primer zorgt voor een verbeterde naadverbinding door het openen van de "poriën" van de EPDM en het achterlaten van een kleeflaag.

Zorg allereerst voor een goede overlap van 20 cm. Sla het EPDM, over het totaal te lijmen stuk, terug. Zo zie je dat je overal een ruime overlap hebt.

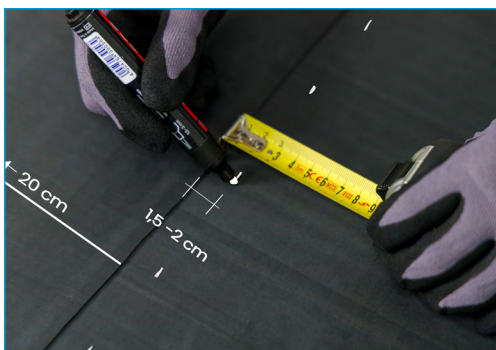

Laat de flap nu terugvallen. Maak een markering van 1,5-2 cm vanaf de rand. Het te behandelen deel is dus bijna 22 centimeter.

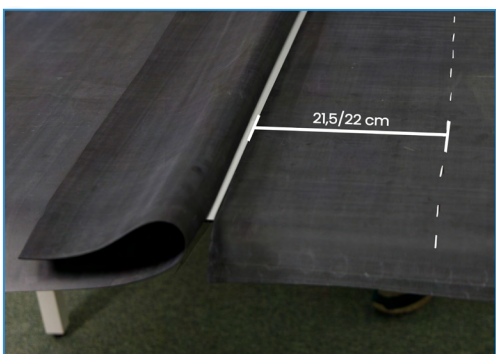

Sla vervolgens de flap weer terug, zodat beide delen te behandelen zijn met EPDM primer.

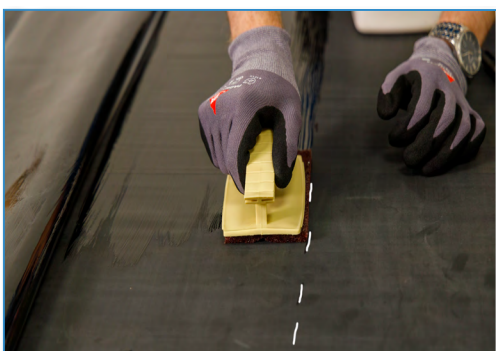

Breng de EPDM primer met een (schuur)spons aan op zowel het onderste deel, strak langs de getekende lijn als het overlappende deel.

Wacht even totdat de primer vingerdroog is.



Breng de splicetape aan langs de afgetekende lijn.

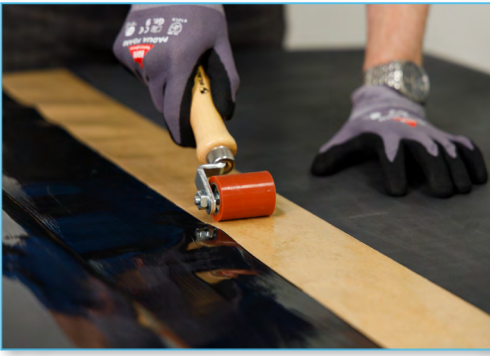

Druk deze splicetape op de folielaag goed aan met de EPDM-roller.



Breng voorzichtig de overlap terug over het splice tape. Je ziet het randje folie nu eronder uitsteken.

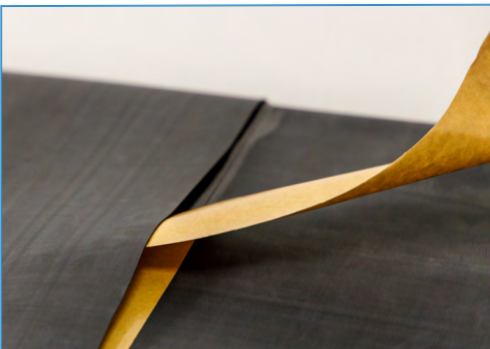

Trek nu het folielaagje tussen de 2 EPDM delen uit.

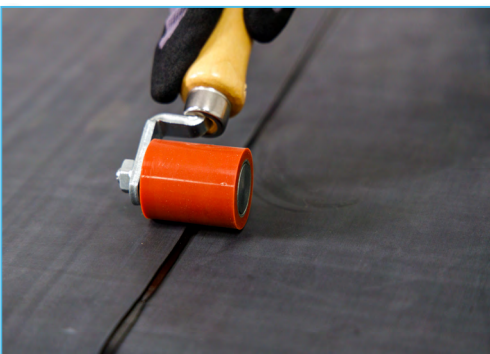

Tot slot druk je de bovenste laag EPDM aan met de aandrukroller. Het is voor de waterdichtheid essentieel dat er een randje splicetape nog zichtbaar blijft.

Deze stappen kan je ook bekijken in een YouTube versie XXL Direct 2 stukken EPDM aan elkaar maken.

<https://www.youtube.com/watch?v=6bwCAdlvP6s>



XXL Direct BV
Poort van Midden Gelderland 9
6666 LV Heteren



www.xxlirect.nl



(+31) 088 190 12 00

